

### CONCEPTION AGROALIMENTAIRE

DOSAGE INTENSIF D'UNE MULTITUDE DE PRODUITS  
CHAUDS OU FROIDS AVEC OU SANS MARQUANTS

VIDÉO ▶



SCAN ME



- ▶ **Contenance trémie :** 63L
- ▶ **Cadence :** jusqu'à 60 déposes/minute
- ▶ **Dosage :** 7 à 1 000 cm<sup>3</sup>  
*(selon produits et accessoires)*

Sucrés : glaces, crèmes, pâte à tartiner, mousses, cakes, muffins, confitures, compotes, riz au lait, frangipanes, financiers, tiramisus, fromages blanc , etc

Salés : appareil à quiches, ratatouilles, purées, soupes, tartinables, risotto, sauces, béchamel, pommes dauphine, pain sans gluten, etc

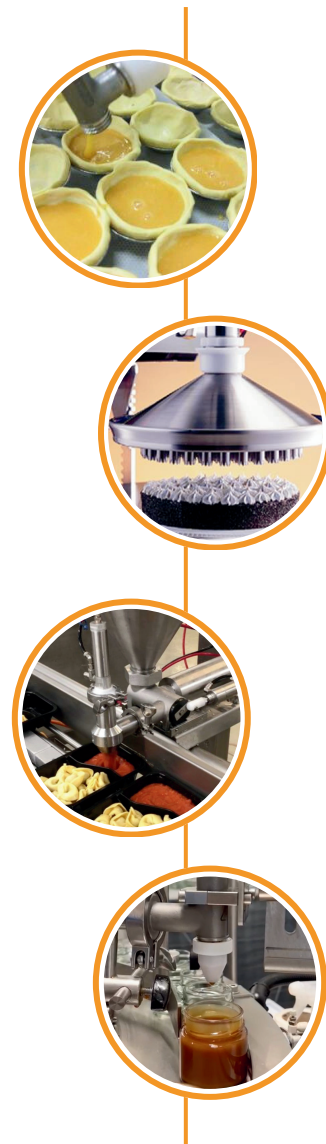

PHOTOS DU DOCUMENT NON CONTRACTUELLES



### PRATIQUE & PRÉCISE

- Grande précision de dosage : produits liquides, semi-liquides, aérés (avec ou sans morceaux) de **7 à 1000cm<sup>3</sup>**
- Réglage du poids et de la vitesse de dosage instantané
- Ecran tactile IP66 intuitif par symboles couleur avec mémorisation des différents paramètres sur 99 programmes : vitesse de dosage, % de dosage, réglage de l'aspiration, dépose fixe, longue, etc...
- Compteur de cycles de dépose et compteur du nombre total de dosages
- Modèle avec système d'élévateur pour chargement de la trémie à 1 050 mm du sol
- Démontage, nettoyage, remontage facile en moins de 5 minutes et sans outils

### LES AVANTAGES DE CE MODÈLE

- + Puissance : vérin renforcé
- + Robustesse : matériaux tout inox et longévité des pièces plus importante
- + Simplicité : régulateur de vitesse gradué
- + Nettoyage : même avec produits désinfectants industriels

### ACCESSOIRES

#### PRINCIPAUX

- Pistons cylindres au choix  
De 7 à 100 cm<sup>3</sup>  
De 14 à 200 cm<sup>3</sup>  
De 28 à 538 cm<sup>3</sup>  
De 56 à 1000 cm<sup>3</sup>
- Pistolet anti-goutte avec flexible silicone alimentaire
- Tête de dosage fixe anti goutte et sa commande à pied
- Tête avec seringues d'injection et sa commande à pied

#### ET BIEN D'AUTRES TELS QUE :

- Adaptateur téflon avec jeu de douilles
- Adaptateur spécial anti-éclaboussure pour produit liquide
- Adaptateur spécial + douilles pour mini-dosage (recommandé pour moins de 45 cm<sup>3</sup>)
- Kit pour produits très chauds
- Kit pour dosage automatique sur convoyeur
- Tête ronde à tubes sur mesures pour dosage et étalement

### CARACTÉRISTIQUES TECHNIQUES

 108kg

 Acier inoxydable AISI 304

#### POSITION DE CÔTÉ

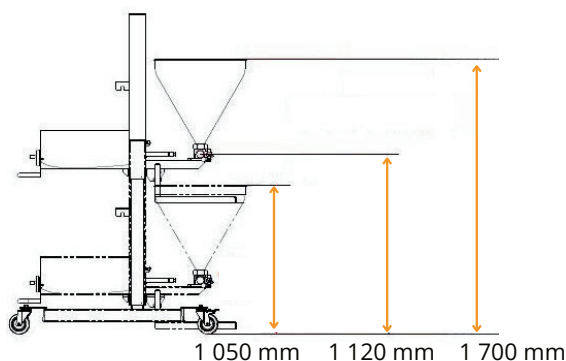
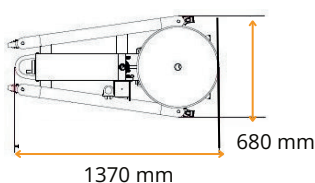

#### POSITION HAUTE

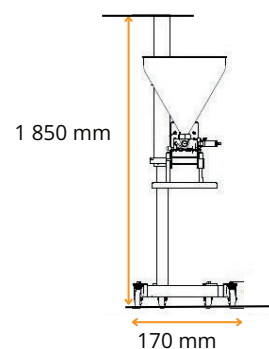

### ✓ PRÉVOIR COMPRESSEUR

Consommation Air comprimé : 7 BARS à 145 L d'air comprimé par minute